

M00479

FICHE TECHNIQUE

# ENSEMBLE POUR ANTENNE SOUTERRAINE UNIVERSELLE

L'Antenne Omnidirectionnelle Multi-bande est certifiée haute performance. Sa couverture intra-bâtiment répond au besoin de propagation dans les galeries et tunnels souterrains. Son support a été conçu pour faciliter l'installation dans les mines souterraines et est assemblé à l'antenne d'une manière unique qui permet l'étanchéité et l'évacuation de l'humidité en cas de condensation.

## CARACTÉRISTIQUES ET AVANTAGES :

- Antenne Omni large bande
- Support de montage intégré, pour une installation rapide dans les tunnels souterrains
- Conçue pour éviter la condensation

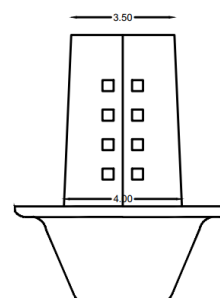
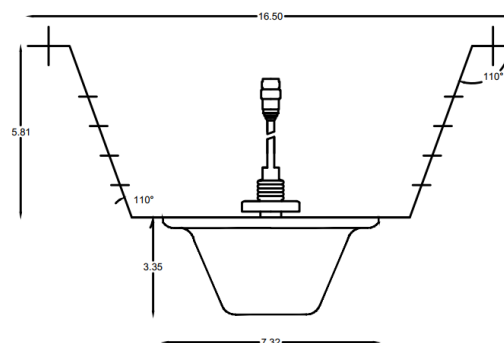

## SPÉCIFICATIONS GÉNÉRALES

Type d'antenne	Omi-directionnelle
Bandes de fréquence d'opération	1710 – 2700 MHz et 698 – 960 MHz
Connecteur	4.3-10 (F)

## SPÉCIFICATIONS ÉLECTRIQUES

Ouverture du faisceau (Horizontale/Verticale)	360° omni-directionnelle/75° nominale
Gain	3~5dBi
VSWR/Perte de retour	1.5:1
Polarisation	Verticale
Impédance	50 $\Omega$
Puissance d'entrée maximale	50 Watts (2W typique)

## SPÉCIFICATIONS MÉCANIQUES

Matériel du support	Acier inoxydable
Dimensions (po)	16.5 x 9.5 x 10.5
Poids	2.6 lbs

## SPÉCIFICATIONS ENVIRONNEMENTALES

Température d'opération	-40°C à 60 °C (-40 °F à 140 °F)
Humidité relative	Jusqu'à 100%

## INFORMATIONS DE COMMANDE

Numéro de produit	Description
M00479	Ensemble pour antenne souterraine universelle